



ESTADO DE MATO GROSSO
SECRETARIA DE ESTADO DE SEGURANÇA PÚBLICA
DEPARTAMENTO ESTADUAL DE TRÂNSITO

CAC/DAS
Fls. 1513
Ass. me

TERMO DE RETIFICAÇÃO AO TERMO DE REFERÊNCIA Nº 075/2020

- (X) AQUISIÇÃO / CONTRATAÇÃO
() ADESÃO À ATA DE REGISTRO DE PREÇOS
() ADITIVO DE CONTRATO
() LOCAÇÃO DE IMÓVEL

I – INFORMAÇÕES PRIMÁRIAS SOBRE A DESPESA

1 – ÓRGÃO: DETRAN/MT

2 – NÚMERO DA UNIDADE ORÇAMENTÁRIA: 19301

3 – DESCRIÇÃO DE CATEGORIA DE INVESTIMENTO:

Investimento:

- () Obras e Serviços de Engenharia
(X) Material Permanente

Custeio:

- () Material de Consumo
() Capacitação
() Consultoria/Auditoria/Assessoria
() Outros Serviços
() Outras Despesas Correntes

4 – UNIDADE ADMINISTRATIVA DEMANDANTE: GERÊNCIA DE MATERIAL E MOBILIÁRIO

5 – UNIDADE ADMINISTRATIVA FISCALIZADORA: GERÊNCIA DE MATERIAL E MOBILIÁRIO

II – FUNDAMENTAÇÃO MÍNIMA PARA A CONTRATAÇÃO

1. DO OBJETO SINTÉTICO

1.1. Contratação de empresa para fornecimento de materiais permanentes, visando atender as necessidades do Departamento Estadual de Trânsito - Detran/MT, do Batalhão da Polícia Militar de Trânsito Urbano e Rodoviário e da Delegacia Especializada de Roubo e Furtos de Veículos.



2. DA DOTAÇÃO ORÇAMENTÁRIA



2.1. As despesas decorrentes desta contratação correrão às expensas dos recursos específicos consignados no orçamento do Departamento Estadual de Trânsito de Mato Grosso – DETRAN/MT, conforme dotação orçamentária abaixo relacionada:

Programa:	036	Projeto/Atividade (Ação):	2007
Subação:	05	Etapa:	01
Natureza da Despesa:	4490-5200	Fonte:	240

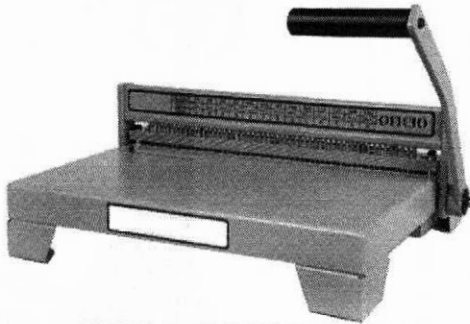

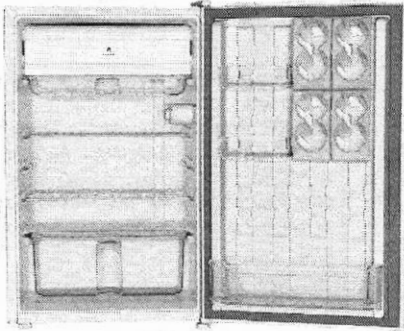
3. DA DESCRIÇÃO DOS OBJETOS E ESTIMATIVA DO VALOR

ITEM/LOTE	CÓDIGO SIAG/TCE	UN.	QTD	OBJETO	V. MÉDIO UNITÁRIO	V. MÉDIO
01	1015043/ 184770-8	UN	11	<p>BEBEDOURO ELÉTRICO, PARA GARRAFÃO DE ÁGUA MINERAL DE 20 (VINTE) LITROS, TIPO COLUNA, CAPACIDADE MÍNIMA PARA ARMAZENAMENTO NO RESERVATÓRIO DE 2,0 LITROS, GABINETE CONFECCIONADO EM CHAPA GALVANIZADA E PINTADA COM TINTA EM PÓ A BASE DE EPÓXI COM BASE EM PLÁSTICO DE ALTA RESISTÊNCIA, COM 02 (DUAS) TORNEIRAS DE FÁCIL MANUSEIO (ÁGUA GELADA E NATURAL) DE PLÁSTICO DE ALTA RESISTÊNCIA, TUBULAÇÕES EM COBRE EXTERNAS AO RESERVATÓRIO, RESERVATÓRIO E DUTOS EM MATERIAIS 100% NÃO TÓXICO, COMPRESSOR SILENCIOSO DE ALTO DESEMPENHO E CONSUMO NÃO SUPERIOR A 195 WATTS/H, NÃO USAR COMO ELEMENTO DE REFRIGERAÇÃO GÁS CFC; TENSÃO DE 110/220 VOLTS; DIMENSÕES DO GABINETE: ALTURA MÍNIMA DE 900MM E MÁXIMA DE 1.000MM; LARGURA MÍNIMA DE 300MM E MÁXIMA DE 350MM; PROFUNDIDADE MÍNIMA DE 270MM E MÁXIMA DE 350MM. DEVERÁ VIR ACOMPANHADO DO RESPECTIVO GARRAFÃO (VAZIO). MANUAL TÉCNICO EM PORTUGUÊS; COM SELO DO INMETRO. GARANTIA MÍNIMA DE 01 (UM) ANO. COR: BRANCA.</p> <p>05 UNIDADES – DEMANDA DO DETRAN/MT; 3 UNIDADES – DEMANDA DA DERFVA; 3 UNIDADES – DEMANDA DO BPRAN.</p> <p>IMAGEM E MARCA MERAMENTE ILUSTRATIVA</p> 	R\$ 665,63	R\$7.321,93
02	1074094/ 00054841	UN	2	<p>CARRINHO HIDRÁULICO DE CARGAS – TRANSPALETE HIDRÁULICO (PALETEIRA). COMPOSIÇÃO PRINCIPAL: AÇO CARBONO TIPO DA RODA: SIMPLES. MATERIAL DA RODA: POLIURETANO. POSIÇÃO DO OPERADOR: EM PÉ ANDANDO. CAPACIDADE MÍNIMA DE CARGA: 2.000 KG. ELEVAÇÃO MÁXIMA: 200MM. LARGURA EXTERNA DO GARFO ENTRE: 530 A 680MM. DIMENSÕES APROXIMADAS (C X L X A): 154 CM X 68 CM X 120 CENTÍMETROS. GARANTIA MÍNIMA DE: 12 MESES.</p> <p>IMAGEM E MARCA MERAMENTE ILUSTRATIVA</p>	R\$ 2.614,79	R\$ 5.229,58

				IMAGEM E MARCA MERAMENTE ILUSTRATIVA		
						
06	7230061700009/ 51360-1	UN	4	<p>ESCALA DE 07 DEGRAUS, EM ALUMÍNIO, DEGRAUS, ACABAMENTO: LATERAL QUE NÃO APAREÇA OS ENCAIXES DOS DEGRAUS, TRAVAMENTO DO DEGRAU: ENCAIXE ESPECIAL QUE NÃO PERMITE QUE O DEGRAU GIRE, CAPACIDADE TOTAL DE 120 KG, (OCUPANTE + CARGA), SAPATAS DE BORRACHA ANTI-DESLIZANTES; MODELO "V" INVERTIDO, PESO APROXIMADO: 10,50, ALTURA FECHADA: 2,50 METROS DE ALTURA, ABERTA: 2,30 METROS DE ALTURA, ESTENDIDA: 3,60 METROS, MAIOR ALTURA ÚTIL, DEGRAUS COM 30 CM DE DISTÂNCIA. GARANTIA DE NO MÍNIMO 01 (UM) ANO. UNIDADE.</p> <p style="text-align: center;">IMAGEM E MARCA MERAMENTE ILUSTRATIVA</p> 	R\$ 272,07	R\$ 1.088,28
07	1009982/ 00051155	UN	12	<p>FRIGOBAR COM CAPACIDADE MÍNIMA DE 120 LITROS, NA COR BRANCA, TENSÃO 110/220 VOLTS, LINHA ECONÔMICA, CONGELADOR, PRATELEIRAS DESLIZANTES E REMOVÍVEIS COM TOTAL APROVEITAMENTO, GAVETA OU CESTO PARA LEGUMES. NÃO DEVE CONTER NO SISTEMA DE REFRIGERAÇÃO O GÁS CFC. COM DADOS DE IDENTIFICAÇÃO DO PRODUTO E MARCA DO FABRICANTE, MANUAL TÉCNICO EM PORTUGUÊS. GARANTIA MÍNIMA DE 01 (UM) ANO. UNIDADE.</p> <p>9 UNIDADES – DEMANDA DO DETRAN/MT; 3 UNIDADES – DEMANDA DO BPRAN.</p> <p style="text-align: center;">IMAGEM E MARCA MERAMENTE ILUSTRATIVA</p> 	R\$ 1.378,50	R\$ 16.542,00

						
03	1085611/ 00051460	UN	6	<p>CARRINHO PARA CARGA E DESCARGA DE MATERIAIS, COM DIMENSÕES (CXLXA) APROXIMADAS DE 120X36X60 CM, ESTRUTURA DO CARRINHO EM METAL TUBULAR, DUAS RODAS DE PNEU 350/8, PNEUS COM CÂMARAS, CAPACIDADE DE CARGA MÍNIMA DE 200 KG. UNIDADE</p> <p>IMAGEM E MARCA MERAMENTE ILUSTRATIVA</p> 	R\$ 476,91	R\$ 2.861,46
04	1064179/ 00028263	UN	21	<p>CARRINHO PARA MECÂNICO. FORMATO ANATÔMICO; CONFORTÁVEL E ERGONÔMICO; ENCOSTO PARA CABEÇA ALMOFADADO; POSSUI PORTA FERRAMENTAS NAS LATERAIS; COM 6 RODAS GIRATÓRIAS; PESO MÍNIMO SUPORTADO 90 KG; PESO MÁXIMO SUPORTADO: 150 KG; A: 120MM X L: 480MM X C: 1100MM, COM GARANTIA MÍNIMA DE 01 ANO. UNIDADE.</p> <p>IMAGEM E MARCA MERAMENTE ILUSTRATIVA</p> 	R\$ 286,40	R\$ 6.014,40
05	1029975/ 196427-5	UN	01	<p>ENCADERNADORA PERFURADORA DE PAPEL, MANUAL, FABRICADA EM CHAPAS DE FERRO TRATADO, PUNÇÕES DE AÇO TEMPERADO. PERMITE PERFURAÇÕES DE NO MÍNIMO 12 Á 15 FOLHAS POR VEZ, COM AJUSTES DE MARGEM E PROFUNDIDADE, COM GAVETA PARA DEPÓSITO DE RESÍDUOS, PASSO 6MM, FURO 4MM, EXTENSÃO DE PERFURAÇÃO 330MM, TAMANHO DA MESA DE APROXIMADAMENTE 350X320MM, PESO APROXIMADO DE 10KG, GARANTIA MÍNIMA DE 01 ANO.</p>	R\$ 606,60	R\$ 606,60

08	1032878/ 00028264	UN	22	<p>MACACO TIPO JACARÉ, COM CAPACIDADE MÍNIMA 4,0 TON. ALTURA MÍNIMA DE 140 MM. ALTURA MÁXIMA DE 570 MM. MEDIDAS APROXIMADAS DE COMPRIMENTO 1400 MM. LARGURA 370 MM. PESO 64 KG. COM RODAS DE FERRO. GARANTIA DE NO MÍNIMO 01 (UM) ANO. UNIDADE.</p> <p>IMAGEM E MARCA MERAMENTE ILUSTRATIVA</p> 	R\$ 2.955,92	R\$ 65.030,24
09	1091929/ 00054846	UN	15	<p>POLTRONA DE AUDITÓRIO EMPILHÁVEL QUADRADO – ASSENTO: ESTRUTURA DO ASSENTO MOLDADA ANATOMICAMENTE, EM MADEIRA COMPENSADA MULTILAMINADA DE ALTA RESISTÊNCIA, COM ESPESSURA MÍNIMA DE 12 MM; ESTOFADA COM ESPUMA INJETADA, MOLDADA ANATOMICAMENTE EM POLIURETANO FLEXÍVEL DE ALTA RESILIÊNCIA, COM DENSIDADE DE 45 KG/M³ PERMITINDO VARIAÇÃO DE +/- 5%, TIPO ECOLÓGICO, ISENTO DE CFC, COM NO MÍNIMO 45 MM DE ESPESSURA; MEDIDAS APROXIMAS DO ASSENTO: LARGURA DE 750 MM; PROFUNDIDADE DA SUPERFÍCIE DO ASSENTO DE 500 MM; ALTURA DO PISO AO TOPO DO ASSENTO 470 MM; BORDAS PROTEGIDAS COM PERFIL DE PVC ANTI-IMPACTO, TIPO FRANCIS; CONTRA ASSENTO EM TNT; REVESTIMENTO EM TECIDO 100% POLIÉSTER OU COURO ECOLÓGICO, NA COR A DEFINIR. ENCOSTO: ESTOFADA COM ESPUMA LAMINADA COM ESPUMA DE 7 CM, MOLDADA ANATOMICAMENTE EM POLIURETANO FLEXÍVEL DE ALTA RESILIÊNCIA, COM DENSIDADE DE 45 KG/M³ PERMITINDO VARIAÇÃO 5% TIPO ECOLÓGICO, ISENTO DE CFC, COM NO MÍNIMO DE 45 MM DE ESPESSURA; MEDIDAS APROXIMADAS DO ENCOSTO: LARGURA 670MM, ALTURA DE 400MM; ESTRUTURA DO ENCOSTO CONFECCIONADO EM MADEIRA MDP, COM ESPESSURA MÍNIMA DE 25MM; ALTURA DO PISO AO TOPO DO ENCOSTO 915 MM; REVESTIMENTO EM TECIDO 100% POLIÉSTER OU COURO ECOLÓGICO, NA COR A DEFINIR. ESTRUTURA: ESTRUTURA FIXA COM 04 PÉS EM FORMA DE "U" INVERTIDO, CONFECCIONADOS EM TUBO DE AÇO COM SECÇÃO QUADRADA 20X20 MM, COM ESPESSURA DA CHAPA DE 1,2 MM NO MÍNIMO; FECHADOS NA PARTE INFERIOR COM PONTEIRAS PLÁSTICAS; POSSUI DUAS TRAVESSAS CONFECCIONADAS EM TUBO DE AÇO COM SECÇÃO QUADRADA 20X20 MM, SOLDADAS NA PARTE SUPERIOR DOS PÉS PARA FIXAÇÃO DO ASSENTO A ESTRUTURA; NAS LATERAIS DOS PÉS, DEVE POSSUIR UM DISPOSITIVO FABRICADO EM CHAPA DE AÇO COM RECORTES PARA ENCAIXE QUE PERMITE TRAVAR UMA CADEIRA A OUTRA QUANDO EM USO E EVITANDO A DESORGANIZAÇÃO DE LAYOUT. NA PARTE INTERNA DOS PÉS EXISTEM 08 PINOS DISTANCIADOS ASSIMETRICAMENTE, FABRICADOS EM NYLON INJETADO E INDEFORMÁVEL QUE PROTEGE DE ATRITOS PARA PROTEÇÃO DA PINTURA QUANTO AO SEU EMPILHAMENTO. SUPORTE PARA ENCOSTO CONSTITUÍDO EM UMA PEÇA ÚNICA CURVADO PNEUMATICAMENTE, CONFECCIONADO EM TUBO DE AÇO COM SECÇÃO QUADRADA MEDINDO 20X20 MM COM ESPESSURA DA CHAPA DE 1,2 MM NO MÍNIMO; SOLDADO NOS PÉS E NA TRAVESSA QUE INTERLIGA OS PÉS; O SUPORTE PARA FIXAÇÃO DO ENCOSTO NA ESTRUTURA DEVERÁ SER ATRAVÉS DE DUAS CHAPAS DE AÇO #16 DOBRADAS E SOLDADAS NA PARTE SUPERIOR E INFERIOR DA ESTRUTURA, PERMITINDO ASSIM QUE O ENCOSTO SEJA EMBUTIDO NA ESTRUTURA SEM FOLGAS APARENTES; ACABAMENTO E PINTURA:</p>	R\$ 494,66	R\$ 7.419,90

			<p>TRATAMENTO E PINTURA: DEVE SER USADA SOLDA ELETRÔNICA MIG EM TODOS OS LOCAIS ONDE HOVER SOLDA; TODAS AS PEÇAS METÁLICAS UTILIZADAS DEVERÃO RECEBER PRÉ-TRATAMENTO QUÍMICO COMPOSTO POR ETAPAS DE IMERSÃO, LAVAGEM E POSTERIOR SECAGEM DE MANEIRA QUE POSSA PREPARAR A SUPERFÍCIE PARA RECEBER A PINTURA; TODAS AS PEÇAS METÁLICAS DEVERÃO RECEBER PINTURA EPÓXI-PÓ, FIXADA POR MEIO DE CARGA ELÉTRICA, CURADA EM ESTUFA DE ALTA TEMPERATURA. UNIDADE.</p> <p>DEMANDA EXCLUSIVA PARA O BATALHÃO DE TRÂNSITO.</p>			
			<p>IMAGEM E MARCA MERAMENTE ILUSTRATIVA</p> 			
10	1076416/ 00014227	UN	20	<p>TELEFONE SEM FIO, COM IDENTIFICAÇÃO DE CHAMADAS, DISCAGEM RÁPIDA PARA 10 NÚMEROS; SOM DE TECLADO; DATA, HORA.</p> <p>IMAGEM E MARCA MERAMENTE ILUSTRATIVA</p> 	R\$ 155,16	R\$ 3103,20
11	1019051/ 00054823	UN	01	<p>TRIPÉ PARA FILMADORA, TRIPÉ DE ALUMÍNIO, CABEÇA DE 3 MOVIMENTOS, COLUNA CENTRAL COM TRAVA E ELEVADOR, PERNAS 2 SEÇÕES, BOLHA DE NÍVEL. MATERIAL: ALUMÍNIO; CAPACIDADE 4 KG; DIÂMETRO: 2,5 CM; ALTURA MÁXIMA: 155 CM; ALTURA MÍNIMA: 70 CM; PESO APROXIMADO: 3,5 KG. UNIDADE.</p> <p>IMAGEM E MARCA MERAMENTE ILUSTRATIVA</p> 	R\$ 500,75	R\$ 500,75
TOTAL ESTIMADO CONTRATAÇÃO						R\$ 115.718,34
Observação: Considerando a realização de nova pesquisa de preços referenciais, retifica-se as						

informações acima permanecendo inalterado as demais condições do termo inicial.
Os itens 01, 03, 04, 08, 14, 15, 17, 18, 19, 21, 23, 24 já foram atendidos.

4. DO RESPONSÁVEL PELA DEMANDA E PELO TERMO DE REFERÊNCIA

Atesto para os devidos fins que o Termo de Referência foi elaborado observando as normas pertinentes, sendo definido o objeto de forma precisa, suficiente e clara, sem especificações que vedem ou limitem o caráter competitivo, com previsão na LOA e PPA para fazer frente as despesas, constando também no Plano Anual de Aquisições.

Ariane Beatriz De Alpino Moura
Gerente de Material e Mobiliário
Matrícula nº 293429
DETRAN-MT

Carimbo e assinatura

5. DA DIRETORIA DE ADMINISTRAÇÃO SISTÊMICA

Atesto para os devidos fins que dispomos de capacidade orçamentária e financeira para fazer frente as despesas desta Contratação.

Max de Moraes Lucido
Coordenador de Aquisições e Contratos
DETRAN - MT

Carimbo e assinatura

6. DATA

Cuiabá/MT, ___ de _____ de 2021.

7. DA AUTORIZAÇÃO DA AUTORIDADE COMPETENTE

Data: ____/____/2021

Considerando as informações contidas neste Termo de Referência, assim decido:

- AUTORIZO. (Remeta os autos à Coordenadoria de Aquisições e Contratos)
 NÃO AUTORIZO, AGUARDE. (Remeta os autos ao Demandante)
 NÃO AUTORIZO, ARQUIVE-SE. (Remeta os autos ao Demandante)
 NÃO AUTORIZO, RETIFIQUE _____

Demandante)

Maria Carolina R. Dal Magro
Assessora Técnica II
Matrícula nº 290565
DETRAN-MT

Nome, carimbo e assinatura